



세계일류상품

SONGSAN



송산특수엘리베이터
www.songsan.co.kr

CONTENTS

- 04 연혁
- 07 CEO 메시지
- 08 송산비전
- 10 특허증 및 인증서, 품질인증
- 12 제품라인
- 14 아치엘리베이터 콘스텔레이션
- 16 모듈러엘리베이터
- 18 폴리앗리프트, 폴리앗엘리베이터
- 22 인화물용엘리베이터
- 24 방폭형엘리베이터
- 26 비상구난용 엘리베이터
- 28 경사형엘리베이터
- 30 클린엘리베이터
- 32 파노라믹엘리베이터
- 33 홈 엘리베이터
- 34 에스컬레이터, 무빙워크
- 36 오토리프트
- 37 헬리포트엘리베이터
- 38 텔레스코픽 서포트
- 40 LNG선박건조용 3D 워크스테이션
- 42 주요고객 및 실적





세계일류상품

SONGSAN GREEN TECHNOLOGIES

안전하고 쾌적한 수직이동 승객 물류이송 편의증진과
세계최고 남다른 기술을 통한 인류의 복지향상에 공헌하는 것이
SONGSAN의 기업이념입니다.

Songsan History



Year 2020~2016

2020 SAMSUNG DISPLAY & ELECTRONICS GOLIATH PROJECTS
 국내최초 테라스하우스 경사형 엘리베이터
 인도네시아 Balikpapan Project 방폭형 엘리베이터
 베트남 LONGSON Project 방폭형 엘리베이터
 인도-필리핀 JG SUMMIT PETROCHEMICALS, 방폭형 엘리베이터
 싱가포르-노르웨이 AWILCO RIG 1&2 선박용 리프트
 조달청장 표창 수상

2019 골리앗 엘리베이터 대한민국 정부 세계일류상품 선정
 골리앗 초고층 고속용 발명특허 획득, 골리앗 엑스베이터 발명
 인도 L&T, VISAKH Refinery, TecnipFMC HURL Project,
 Technimont HMEI Project 방폭형엘리베이터
 화재시 비상구난용 엑스베이터 X-vator 1호기 나사렛새꿈학교,
 GTX, 신안산선
 SAMSUNG Display 8-1 Line, M2, E4 50ton 골리앗

2018 산업포장 수상, 일천만불 수출탑 수상
 LG 디스플레이 파주 P10 & 중국 광저우 P10A
 50ton, 40ton 골리앗

2017 고층빌딩 및 지하건축물 화재시 비상구난용엘리베이터
 ATC(Advanced Technology Center) 정부사업선정
 세계최고 깊이 지하 500M, 속도 240M/min 골리앗엘리베이터
 세계최대 초대형 골리앗엘리베이터
 파주 서미힐 국내최초 테라스하우스 경사형엘리베이터
 모스크바 MAYAK 주상복합 뉴타운 프로젝트
 CEO 한국엘리베이터협회 11대 회장
 IBK 패밀리기업 선정

2016 경기도유망중소기업선정
 송산 'YTN 강소기업이 힘이다', 55회 방영
 Auto Lift 특허기술개발, DOLE KOREA
 골리앗엘리베이터 Aasta Hansteen 프로젝트, 현대중공업

Year 2015~2010

2015 골리앗엘리베이터 INPEX 프로젝트, 삼성중공업
 행복한 중기경영대상, 기획재정부장관상 수상
 인천국제공항 장기주차장 승객용
 울산자유무역항, 인도, 트루크메니스탄 방폭형
 일하기좋은기업선정, 중진공
 경영혁신형중소기업(MAIN-BIZ) 인증

2014 수출의탑 수상, 무역진흥경제발전 표창, 산업통상자원부장관
 골리앗엘리베이터 HEBRON 프로젝트, 현대중공업
 해외조달시장진출기업선정, 조달청

2013 한국엘리베이터협회 10대 회장
 신한울원전 전호기 승강기 프로젝트
 러시아 국제승강기엑스포 최우수디자인상 수상
 OHSAS 18001 안전보건경영시스템 인증
 백남준아트센터역 경사형엘리베이터

2012 GOOD DESIGN 마크, 아치엘리베이터, 지식경제부
 러시아정부인증, GOST R52382-2010(EN 81-72:2003)
 조달청우수품질기업선정, S-Brake
 으뜸기업인증, 중소기업진흥공단

2011 UAE원전, 전호기 승강기 프로젝트
 김포국제공항 승강기 전호기 유지보수
 냉동창고용 복합파렛트용 AUTO LIFT 리프론개발

2010 승강기신기술공모전 우수상 수상, 비상구난용 엘리베이터
 한국전력, 한국수력원자력, 유자격공급자 인증
 헬리포트엘리베이터, 비상구조물없는 지하용엘리베이터 개발

스페셜 엘리베이터 혁신기술을 리드하는 송산

송산특수엘리베이터는 최첨단 신기술개발, 최고의 품질, 최상의 안전성으로 글로벌 시장을 선도하고 있습니다.



Year 2009~2001

- 2009** 한국서비스품질우수기업 인증
고하중용 에스컬레이터 SPEC-901 개발, EK 인증
세계최초 비상구난용 X-vator 특허
승강기전문위원 위촉, 지식경제부
- 2008** 지식경제부장관상 수상
엘리베이터 도어이탈방지장치 특허
- 2007** 세계최초 아치엘리베이터 개발, 굿디자인마크
모듈러엘리베이터 EMC 인증
- 2006** 국제청장 표창, 모범납세자
송산 고장예방시스템 PTS 개발
- 2005** 서울지하철공사 협력업체 선정
K 마크 인증
- 2004** 서울시장 표창
국방부 계룡대 특수엘리베이터
- 2003** ISO 9001, 14001 인증
기술혁신형중소기업(INNO-BIZ),
T-50 전투기, 이동형엘리베이터 대통령 탑승
- 2002** 세계최대 제3명굴 경사형엘리베이터, 지하 350M 48인승
모듈러엘리베이터 K마크
- 2001** 국내최초 이동형엘리베이터 개발, 광개토태왕함, 대통령 탑승
시화공장, 테스트타워 준공
국내최대 방폭형엘리베이터, BASF
고효율승강기개발, 기술혁신개발사업

Year 2000~1994

- 2000** 조달청 우수제품인증
대만총통관저 승강기 수출
수출 5개국
- 1999** 대통령 표창, 기계실없는 엘리베이터 개발, 신기술실용화 대상 수상
국무총리 표창, 벤처기업 대상
EM 우수품질인증
기술경쟁력우수기업 선정, 중기청
국내최초 기계실없는 모듈러 엘리베이터 개발, 해외역, 양재역, 감사원 설치
산업기반선도기술사업 수행
- 1998** 송산기술연구소 설립
국내최초 경사형엘리베이터 개발, 서울양재천공원설치
NT 신기술인증
벤처기업인증
경기중소기업인상 수상
병역특례업체지정, 병무청
- 1997** 국내최초 Auto Lift System 개발, BASF
MRL 승객용, 인화물용 개발
- 1996** G7 선도기술개발사업 수행, 특수승강기 기술개발
ELVRO-3000, AC-VVVF 승객용 및 인화물용 개발
- 1995** 국내최초 장애인용 특수승강기 Handy Lift 개발
국내최초 기계실 없는 모듈러 엘리베이터 개발
- 1994** (주)송산특수엘리베이터 설립
고하중용 엘리베이터 개발



SONGSAN SPECIAL ELEVATORS

송산특수엘리베이터는 1994년 창업 이래 국내외 시장에 스페셜한 엘리베이터를 개발, 제작, 설치해 오고 있습니다.
송산의 독보적인 기술은 세계최대 골리앗엘리베이터, 세계최초 고층빌딩 및 지하건축물 화재시 비상구난용엘리베이터, 세계최대 지하고속 엘리베이터, 국내최초 기계실없는 엘리베이터, 국내최초 경사형엘리베이터, 국내최대 방폭형엘리베이터, 클린엘리베이터, 헬리포트엘리베이터 등 인류의 첨단 승강기산업을 위한 안전과 혁신기술을 지속적으로 선도해 나가겠습니다.





CEO's Message

대표인사말

송산은 세계최고 남다른 기술·그린테크롤로지스(Green Technologies)를 기업이념으로, 가장 안전하고 혁신적인 제품과 서비스에 의한 고객의 신뢰를 바탕으로, 수직교통 특수엘리베이터 산업을 선도해오고 있습니다.

1994년 창립이후 전량 수입에 의존하던 특수승강기를 개발하여 수입대체 및 수출해오고 있으며, 세계최대 500인승·50톤 인화물용 초대형 골리앗엘리베이터, 국내최초 기계실없는 모듈러엘리베이터, 국내최초 경사형엘리베이터, 세계최초 화재 시 인명구난용 엑스베이터, 승강행정 500미터 초고속 및 건설용 고속 골리앗엘리베이터, 제3땅굴 지하 350미터 경사형승강기, 국내최대 방폭형엘리베이터, 클린엘리베이터, 세계최초 아치엘리베이터, 국내최초 옥외전천후형승강기, 홈 엘리베이터, AutoLift, 텔레스코픽 서포트, LNG선 3D워크스테이션 등 독자적인 특허기술을 개발하여 그린테크롤로지스 정신을 실현해 오고 있습니다.

세계최고 남다른 기술, 수직교통산업 글로벌 최고기업 송산을 목표로 고객의 안전과 신뢰를 최고의 가치로 삼고 언제 어디서나 고객의 눈으로 보고, 듣고, 생각을 실천하는 기업이 되겠습니다.

(주)송산특수엘리베이터 대표이사
한국엘리베이터협회 회장

김 기 영



Goal & Vision

목표

글로벌 네트워크

PINE

참 좋은 엘리베이터

TREE

일하기 좋은 기업

MOUNTAIN

아름다운 기업 송산

비전

글로벌 엘리베이터 스페셜리스트, 리더 송산

■ 수직교통 복지구현



■ 최상의 안전

■ 고객가치창출

컴퍼니 미션

그린 테크놀로지 : 세계최고 혁신기술을 통한 인류공헌

■ 가치 중심 경영



■ 글로벌혁신기술

■ 인류공헌



본사 / 공장

경기도 시흥시 시화국가산업단지
마유로 70번길 65

고객서비스센터 &
지역사무소

서울	인천	삼성 천안 아산
부산	광주	김포국제공항
대전	안양	농심 안양, 구미
대구	울산	거제 삼성

송산, 엘리베이터산업의 글로벌 스페셜리스트

송산은 승강기산업 글로벌 시장에서 혁신기술 제품을 바탕으로 새로운 경쟁력을 확보하여 고객에게 고부가가치를 제공하고 있습니다.



세계일류상품



해외 영업지사 및
협력사

러시아
노르웨이
폴란드
인도
중국
카자흐스탄

우즈베키스탄
투르크메니스탄
미얀마
남아메리카
사우디 아라비아
이란

아랍에미리트
방글라데시
말레이시아
싱가포르
대만
필리핀

인도네시아
온두라스
몽골
베트남
파나마
괌

세계최고 혁신기술과 제품 송산특수엘리베이터

송산의 제품은 안전과 성능 그리고 품질에 대한 고객의 신뢰를 바탕으로 20여개 국가에 수출되어 고객의 편의와 가치창출에 기여하고 있습니다.

특허증 및 인증서



세계일류상품



미국 특허증



일본 특허증



중국 특허증



러시아 특허증



이란 특허증



터키 특허증



초대형 골리앗엘리베이터



비상구난용 엑스베이터



도어이탈방지 장치



물품이 적재된 목재 팔레트의
자동 반송 시스템 특허증



케이블 방풍부재 초대형 엘리베이터



건조용 초대형 엘리베이터



대형 선박



산업포장



ISO 9001



ISO 14001



ISO 45001



K마크인증서



X-vator 인증서



러시아 TRCU 인증서

품질인증



우수 제품 인증서
(조달청)



굿 디자인 인증서



으뜸기업 인증서, 유망중소기업
(중소기업진흥공단)

INNOBIZ

경기도 기술혁신형 중소기업 선정
(중소기업청)

MAIN Biz

경기도 경영혁신형 중소기업 선정
(중소기업청)



ISO인증서 9001 품질경영시스템인증
ISO인증서 14001 환경경영시스템인증



18001 안전보건경영시스템인증
(한국인정원)



한국 서비스 품질 우수기업인증
(산업자원부 기술표준원)



ISO 45001:2018 / KS Q ISO 45001:2018
안전보건경영시스템인증



G-PASS 인증



승강기 인증마크



우수품질인증
(중소기업부)



신기술 인증서
(중소기업부)



K마크 인증서
(한국산업기술시험원)



X-vator 특허인증



품질경쟁력우수기업인증



우리기술연구센터 인증





제품라인

창의적 혁신제품

독자적인 신기술특허, 혁신디자인, 치밀한 시설계획 그리고 최적의 맞춤 제작제품으로 도시, 산업현장, 그 어떤 환경여건에서도 지금까지 만족하지 못했던 인간과 물류의 이동에 최적의 솔루션을 선택하실 수 있습니다.



01
아치엘리베이터
콘스텔레이션



05
인화물용엘리베이터



02
승객용엘리베이터
MRL모듈러엘리베이터



06
원자력발전소용
방폭형엘리베이터



03
폴리랏리프트
폴리랏엘리베이터

세계최대 인화물용 엘리베이터
건설용, 산업시설, 교통시설, 지하시설,
광산, 해양플랜트, 조선소



07
비상구난용엑스베이터



04
클라이머리프트
또 한번의 혁신, 안전하고 정속한 로프식
인화물용 리프트의 새로운 선택



08
경사형엘리베이터





09
노바클린엘리베이터



14
UAM · 수직이착륙
도심항공 터미널



10
파노라믹엘리베이터



15
헬리포트엘리베이터



11
홈엘리베이터

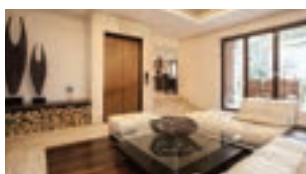

16
텔레스코픽 서포트



12
에스컬레이터
무빙워크



17
LNG 선박건조용
워크스테이션



13
오토리프트





아치디자인 엘리베이터 콘스텔레이션®

세계최초 아치디자인 엘리베이터 Constallation®은 시설되는 건축물에 아름다운 품격을 한층 더 높여 드릴 것입니다.

아치출입구도어 및 카 내부에도 돔형으로 디자인된 LED천정에서 GPS 시스템에 의한 실시간 별자리 또는 고정형 별자리 디자인을 선택하실 수 있습니다.



■ 세계최초 아치디자인특허 제0375054호



굿 디자인 인증서

아치엘리베이터의 특장점

- **고품격 디자인** : 고대 궁전, 개선문 등에 사용되던 아치형 디자인을 세계최초로 엘리베이터에 적용하여, 기존의 일률적인 사각형과 차별화된 품격 높은 시공간을 만들어 드립니다.
- **아름다운 공간** : 아치디자인 엘리베이터는 건축물의 아름다운 공간미를 더해주는 것은 물론 출입구 유효 높이가 200~350mm 높으므로 실용성과 편안함을 더해 줍니다.
- **설치 대상** : 고품격 건축물, 주거용 건축물, 컨벤션 센터 등 신축 건물 및 리노베이션 건축물



M 모듈러엘리베이터[®] MODULAR ELEVATOR

기계실이 필요없는 신개념 모듈러엘리베이터

모듈러 엘리베이터는?

기존 일반형 엘리베이터에서 필수적인 별도의 기계실이 전혀 필요없이 승강로 내에서 구동, 제어, 탑승, 안전시스템이 일체의 모듈로 이루어지므로 기계실건축과 부대공사 비용이 전혀 없는 신개념 엘리베이터입니다.

2



혁신기술 신개념 디자인

송산의 **모듈러엘리베이터**는 획일적인 기계실구조 엘리베이터 설치가 어려운 건축물에 **국내최초로 기계실이 필요없는 엘리베이터**를 개발하여 국가 핵심자본재 산업기반기술로 선정된 Best Solution 입니다.

1 국회의사당 2 마산대학교 3 한국문화컨텐츠센터 4 인천국제공항 5 상업빌딩 6 러시아 MAYAK 주상복합 뉴타운



건축물관련 특징

- 기계실 공간이 필요없습니다
- 최상층을 높이지 않아도 됩니다
- 엘리베이터 시설위치가 자유롭습니다
- 증축 이설이 편리하고 경제적입니다
- 건축 설비공사비가 크게 절감됩니다
- 일반엘리베이터 설치가 불가능한 건축물에도 설치됩니다
- 유지관리가 간편하고 경제적입니다
- 표준승강로 규격변경 없이 설치됩니다



G골리앗리프트®
GOLIATH LIFT

G골리앗엘리베이터®
GOLIATH ELEVATOR



세계일류상품

세계최초, 세계최대 초대형 신개념 엘리베이터

- 육외전천후형 건설용
- 해양플랜트, 대형선박건조용
- 초대형 인화물용
- 광산, 지하시설물용
- 반도체, 디스플레이 초대형 생산시설용
- 대형물류시설용, 냉동창고용
- 대형 교통시설 승객·비상구난용
- 도심도 지하교통 시설용

대형건설현장, 해양산업, 광산지하시설의 혁신적인 생산성과 안전솔루션!
초대형 인화물용 모듈엘리베이터를 플러그인 즉시 사용하는 최첨단 신개념
공법! 송산의 골리앗엘리베이터가 세계 최초로 이루어냈습니다.

골리앗엘리베이터는 용량 100~500인승, 10~50톤, 속도 30~240m/min,
최대 운행거리 500m로 개발되어, 삼성디스플레이, 삼성중공업 Ichthys CPF,
LG디스플레이 P10, 중국 광저우 P10A, Johan Sevrdrup, Egina, 현대중공업
헤브론 Exxon Mobil, Aasta Hansteen, NASR 프로젝트, 전기전자, 반도체
산업현장 등 국내외 및 러시아 파사그로 국영광산, 아시아국가, 지하시설 등에
20~50톤, 300~500인승으로 안전하게 운행되고 있습니다.

골리앗 리프트는 외장이 없는 노출형 및 외장 또는 건물 내부에 영구적으로
설치되며 이설이 가능한 신개념 초대형 승강 시스템입니다.

품질인증 및 특허기술



미국 특허증



일본 특허증



중국 특허증



러시아 특허증







1

G 골리앗리프트® GOLIATH LIFT

G 골리앗엘리베이터® GOLIATH ELEVATOR

첨단 초대형 반도체 · 디스플레이 생산시설
건설 및 장비반입의 혁신적인 인화물용
생산성과 안전솔루션!

1 LG 디스플레이, 50ton, 13F, 40ton, 11F, P10, 파주

2 삼성 디스플레이, 50ton, 8F, 아산

3 LG 디스플레이, 40ton, 9F, 광주우

4 현대중공업 Aasta Hansteen, 20ton, 4F

5 LG 디스플레이, 40ton, P10, 파주

6 LG 디스플레이, 50ton, P10, 파주

2



3





세계일류상품

6



4



5



클라이머 리프트® CLIMBER LIFT

또 한번의 변신, 안전하고 정속한 인화물용 리프트의 새로운 선택

클라이머리프트는?

기계실이 없는 로프식 리프트로 각종 높이에 관계없이 정지층을 간단하게 높이거나 낮추어서 사용하는 모듈 시스템이며, 기존의 랙피니언(Rack Pinion) 호이스트의 소음, 진동, 저속, 저용량 문제를 완벽하게 해결합니다.

Car Self Driving Type과 Top Beam Traction Type이 있으며, 고속, 고용량, 저소음, 저진동의 안전하고 정속한 운영을 하며 이설 및 증설이 자유롭습니다.



특장점 | FEATURES

- ▶ S-Type : Car Self Driving (기계실이 없는 카 자체구동형)
- ▶ T-Type : Top Beam Traction (기계실이 없는 탑빔 트랙션형)
- ▶ 각층 높이에 관계없이 정지층을 간단하게 높이거나 낮추어서 사용하는 모듈 시스템
- ▶ 고속, 고용량, 저소음, 저진동의 가장 안전하고 정숙한 운행
- ▶ 트랙션방식 : 와이어 로프식 (Wire Rope), 플랫벨트식 (Flat Belt)
- ▶ 기존의 랙피니언(Rack Pinion) 호이스트의 소음, 진동, 저속, 저용량 문제를 완벽하게 해결, 수송효율 배가
- ▶ 이설 및 증설이 자유롭다

안전장치 | PATENTED SAFETY EQUIPMENTS

적재하중 검출 모니터링 장치
중량초과 계측 제어장치
적재중량 로드셀 검출장치

Load Weighing Device & Monitor
Load Cell Device



오버스피드 가버너 및 비상정지장치

Over Speed Governor and
Heavy Duty Safety Device



고하중용 로프 브레이크

Heavy Duty Rope Brake Safety.

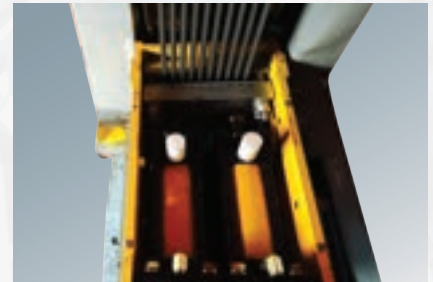

카 수평 틸팅 안전장치
Car Tilting Safety Device

중량물 편하중 적재시 카의 기울어짐을 감지하여
위험상태를 사전에 방지하는 안전장치



안티크리핑 안전장치

Anti-Creeping Safety Device
중량물 적재시 카 처짐 방지장치



풍속관제 안전 시스템

디지털 풍속계 및 모니터링
Wind Safety Control System
Digital Wind Speedmeter & Monitor



자동식 램프 및 안전난간(선택사양)
Safety Staircase & Anti Slip Auto Ramp

경사로 및 일체형 안전계단, 피트형은 불필요
Ramps and integrated safety stairs, No needed for pit type.



장애물 감지 도어 안전센서 및 인터록
Obstacle Detection Door Safety Sensor & Interlock



지진관제 안전시스템

Seismograph Safety System



S-Type Car Self Driving

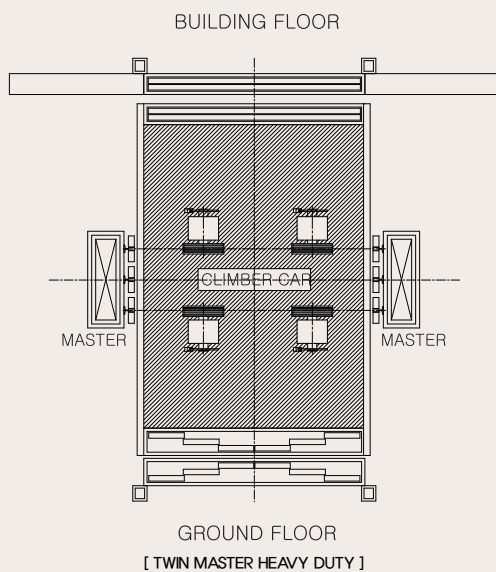
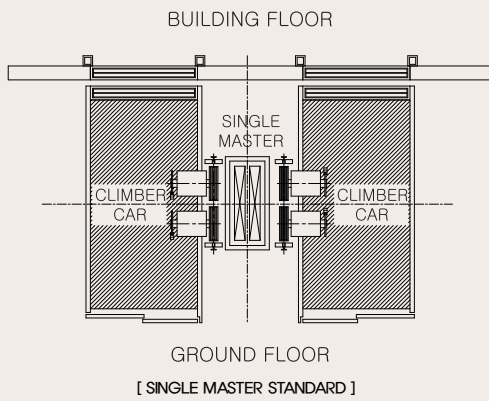
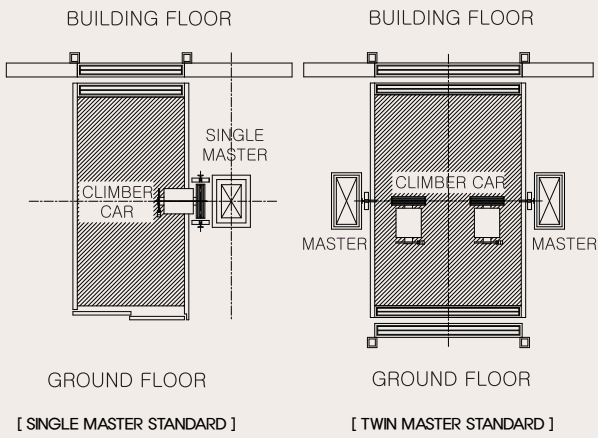

T-Type : Top Beam Traction

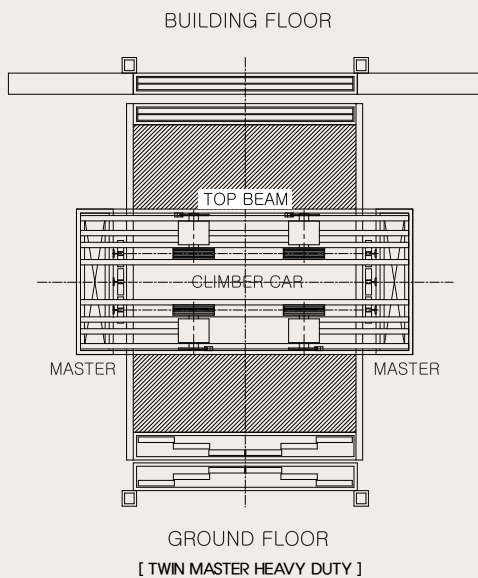
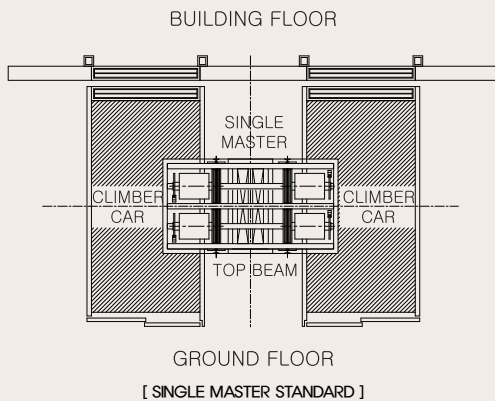
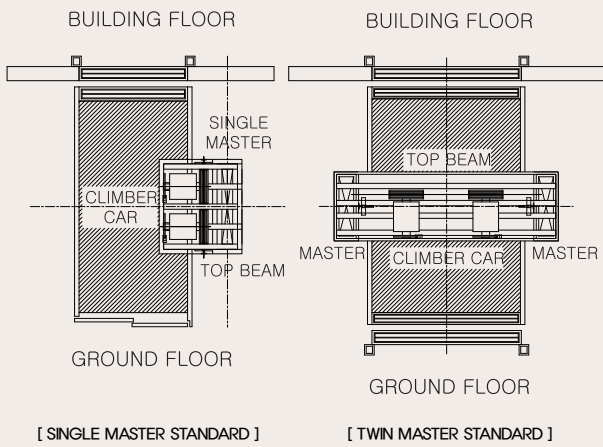

Capacity (ton/person)	3ton	5ton	7.5ton	10ton	20ton	30ton	40ton	50ton
	40p	65p	100p	150p	300p	450p	600p	750p
Speed	30~180 M/Min (0.5~3.0 M/Sec)				30~90 M/Min (0.5~1.5 M/Sec)			
Drive System	Car Self-Driving or Top Beam Traction							
Control system	AC-VVVF INVERTOR VECTOR CONTROL							
Type of Climber	A, C	A	A	A, B				
Car Inside (mm)	W	1500	2400	3000	4000	6000	7000	8000
	D	4500	5000	5500	5000	6000	7000	9000
Door Opening (mm)	W	1500	2400	3000	4000	6000	7000	8000
	D	2800	3000	3200	3500	3600	4000	8000
Door Type	<input type="checkbox"/> 2-UP <input type="checkbox"/> 3-UP <input type="checkbox"/> 2-S <input type="checkbox"/> 3-S <input type="checkbox"/> 2-C <input type="checkbox"/> 4-C <input type="checkbox"/> 6-C							
Max Height	500M							
Usage	Passenger & Freight							
Wind Speed	Designed Wind Speed <input type="checkbox"/> 30Mps <input type="checkbox"/> 40Mps <input type="checkbox"/> 50Mps							
Patent	Patented SONGSAN Only							
Location	<input type="checkbox"/> In Door <input type="checkbox"/> Out Door							
M/C Room	No Needed							
PIT (mm)	300~800 (No Pit Ramp)				500~1200 (No Pit Ramp)			

Note : • 위 표준제원은 고객의 요구에 따라 변경 적용이 가능합니다.
 These specifications above are possible to be changed by customer's requirement anytime.
 • T,B,D : To Be Determined based on the site.
 • 출입구 직각관통형 (선택사양)
 Rectangular entrances (Option)
 • 위 표준설계제원표, MASTER, STRUCTURE는 현장여건, 적용치수, 적용사양 등에 따라 구조변경 적용 될 수 있습니다.



클라이머 리프트® CLIMBER LIFT

- 삼성전자 기흥캠퍼스 NRD-K UT동
- 삼성바이오로직스 송도 5공장 P5 EPCV
- GTX 삼성-동탄 제4공구 M3, M6-1 지하수직구
- 삼성중공업 삼성전자 평택캠퍼스 P4 외 해외수출



- ▶ PASSENGER & FREIGHT FOR CONSTRUCTION
- ▶ SEMICONDUCTOR & DISPLAY FACILITIES
- ▶ LARGE EQUIPMENTS LIFTING
- ▶ OFF-SHORE PLANT & SHIPYARD
- ▶ MINE, PETROCHEMISTRY
- ▶ LARGE SIZE LOGISTICS & WARE HOUSE
- ▶ EMERGENCY EVACUATION
- ▶ INCLINED TRANSPORTATION
- ▶ FIRE TRUCK LIFTING
- ▶ SHIP, AIRCRAFT CARRIER & MILITARY PURPOSES
- ▶ NUCLEAR POWER PLANT, BRIDGE & HIGH RISE TOWER
- ▶ UAM, HELICOPTER, MOTOR CAR, TANK TRANSPORTATION & SPECIAL PURPOSE



(주)송산특수엘리베이터
SONGSAN SPECIAL ELEVATORS CO., LTD.

본사 · 공장

경기도 시흥시 시화국가산업단지 마유로 70번길 65 (우)15113
Tel : 031 433 2255 Fax : 031 433 6295
http : www.songsan.co.kr
e-mail : songsan2@songsan.co.kr

고객서비스센터, 지방사무소

서울, 부산, 인천, 대구, 대전, 울산, 안양
천안, 거제, 김포국제공항

송산 R&D CENTER

경기도 안산시 단원구 엠티브이17로 5 (우)15656

SONGSAN의 독자적 특허기술 및 제품으로 모방할 경우 민·형사상 처벌을 받을 수 있습니다.
It is independent patented technologies and product of Songsan Special Elevators, if you copy it without agreement, receive civil and criminal penalties.



엘트론엘리베이터® LTRON ELEVATOR

인화물용엘리베이터

엘트론 엘리베이터는 고효율·고품질의 승객용 및 인화물용 최첨단 성능과 건축물내 수직 교통 향상을 위한 최상의 솔루션으로 적용되고 있습니다.



- 1 대안총통관저 2 코닝정밀소재 3 거제아트센터 4 권선교차로 5 러시아정부종합병원



방폭, 내진, 방진, 방수, 방습, 초저온, 냉동냉장, 선박 산업용엘리베이터

안전성, 신뢰성, 내구성, 편의성을 세계최고 수준으로 격상시킨 엘트론엘리베이터는 1인승 초소형부터 50톤 대형 용량까지 다양한 규격과 운영 환경에 따라 설계, 제작, 설치됩니다. 특수승강설비 TOP Maker인 SONGSAN은 독자기술에 의한 첨단 테크놀로지와 Know-How로 고객의 요구는 물론 고객께서 미처 생각하지 못한 디테일까지도 다양하게 맞춤 적용해 드립니다. 제품개발부터 사후관리까지 고객의 안전과 편의를 최우선합니다.



방폭형 엘리베이터 선박용 엘리베이터 원자력발전소용 엘리베이터 초저온 냉동창고용 엘리베이터

가장 난이도 높은 성능 및 품질 신뢰성을 요구하는 원자력발전소용 엘리베이터 및 폭발성 가스가 상존하는 석유화학시설에도 송산의 제품이 시설되어 안전하게 운행되고 있습니다.

UAE 아부다비 바라카 원자력발전소 Unit 1, 2, 3, 4 전호기

신한울 원자력발전소 Unit 1, 2 전호기

영광원자력발전소

남제주 복합 화력발전소

(독)BASF 울산공장

이란 카비안오레파인 플랜트

인도석유공사(IOCL) 바라우니 정유플랜트

인도네시아 NPE, Balikpapan 프로젝트

필리핀 TVEP, Masinloc 프로젝트

투르크메니스탄 TACE, TGPC 프로젝트

우즈베키스탄 UGCC, 한국문화예술의 집 프로젝트

말레이시아 TPP3, MMCC 프로젝트

국내최초 유진초저온 냉동창고

한화토탈 LLDPE, NCC Main cracker, NCC Side cracker

한화토탈 PP압출동, ADL, PP4, ARO방향족 프로젝트

현대오일뱅크 DCU 프로젝트

S-OIL 저압스팀터빈 프로젝트

대림산업 410,000 MTY mPE PLANT

싱가포르-노르웨이 AWILCO RIG 1&2 선박용리프트

현대제철 소결 1, 2, 3기 배가스 프로젝트

롯데케미칼 LVSR, LPC2 프로젝트

한화케미칼 K-10 프로젝트

베트남 LONGSON 프로젝트

인도-필리핀 JG SUMMIT PETROCHEMICALS

인도 L&T, TechnipFMC, Technimont, HMEL, HURL, EIL

판토스 시화물류센터







X-^{엑스베이터}vator[®]

비상구난용 엘리베이터

- 인명 구난의 새로운 장을 연 신기술
- 고층건축물 화재 시 인명 **비상구난용 엘리베이터**, 산업통상자원부 우수기술연구센터(Advanced Technology Center)지정
- 대한민국 승강기 100주년 신기술 대상 수상



세계최초 고층건축물 화재 및 지하건축물 인명 비상구난용

송산의 엑스베이터는 고층건축물 또는 지하 대형건축물 화재 시 연기, 유해가스 및 화염에도 불구하고 실질적으로 건축물내의 인명구난을 신속하고 안전하게 하는 세계최초 유일한 특허 기술의 비상구난용 특수엘리베이터입니다.

X-^{엑스베이터}는 엘리베이터에 혁신적인 기술에 의한 유해가스 유입 차단, 차열, 차염, 방수, 방폭, 가압, 레이저유도, 비상구호 및 동력차단시에도 안전하게 운행하는 혁신적인 성능을 갖추고 있으며, 평상시에는 승객용 엘리베이터로 운행됩니다.

엑스베이터 설치가 필요한 건축물인 고층건물, 지하 대형 건축물, 대중교통시설, 대형산업시설, 대형의료시설 및 요양 시설 등에 필수적입니다.

차세대 비상구난용 엑스베이터는?

- 01 | 건축물 화재 발생 시 엘리베이터로 유입되는 연기, 유해가스, 화염 및 열을 특수제트분사, 차열 차연, 방수, 방폭, 자체비상동력 등 혁신성능을 갖추어 안전한 비상대피를 돕는 **최첨단 특허기술 엘리베이터**입니다.
- 02 | 신축 건축물에 설치 시 건축치수변경 없이 표준형 승강로에 설치되며, 현재 운행되고 있는 **기존 엘리베이터를 엑스베이터로 교체** 설치가 가능합니다.
- 03 | 평상시에는 일반 승객용 엘리베이터와 동일하게 사용되며, **고층건물 또는 지하건축물의 장애인, 노약자, 임산부, 환자** 등의 비상대피에도 유용하며, 우리사회의 안전과 행복지수를 높여주는 엑스베이터입니다.

1 나사렛 새꿈학교 2 서초구 양재동 2030 청년주택 3 은평 대조동 2030 청년주택



엑스베이터의 용도

- 고층빌딩 화재시 비상구난용
- 지하철통시설 상시 승객용 및 비상구난용
- 대형 의료시설 상시 승객용 및 비상구난용
- 장애인·노인·임산부 및 요양시설 상시 승객용 및 비상구난용

차열·차열·차연 방화 도어 성능 시험·인증

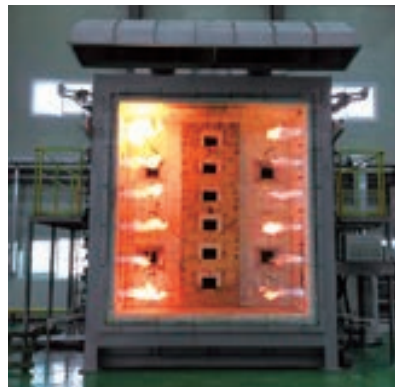

특허증



인증서



경사형엘리베이터[®] DELTA

델타 경사형엘리베이터는 대중교통시설, 지하시설, 테라스하우스용 승객용, 해안 산악 강변의 승객용, 골프장, 스키장, 관광전망용, 산업용 및 노약자, 장애인, 임산부, 유모차 등 다양한 목적을 충족하도록 개발되어 설치 운행되고 있습니다.

- 1 기흥역(백남준 아트센터)
- 2 국내최초 테라스하우스(서미힐)
- 3 세계최대 제3땅굴 DMZ 지하경사형 셔틀엘리베이터
- 4 국내최초 경사형엘리베이터 양재천공원



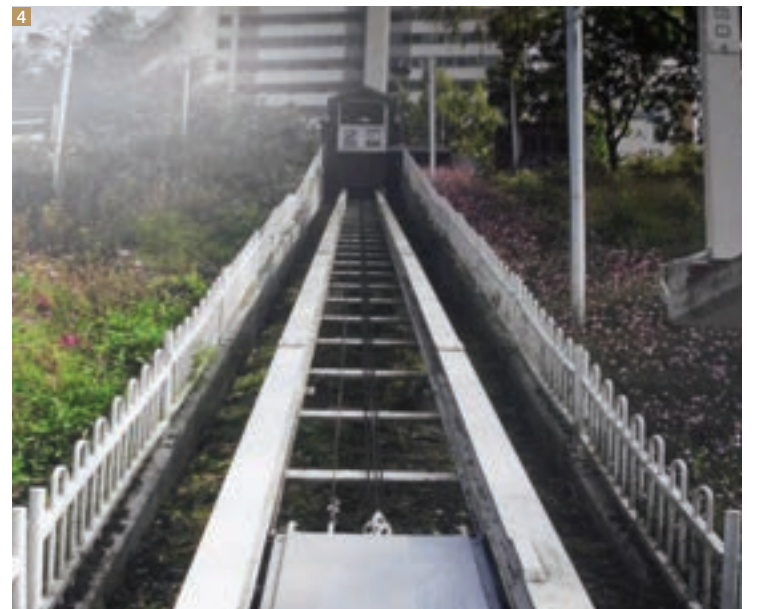



NOBAH®

클린엘리베이터

송산의 노바클린엘리베이터는 반도체시설, 식품제조시설 및 의료시설에 필요한 초미세먼지 제거부터 세균, 박테리아 살균까지 어떠한 환경에서도 청정도를 유지시켜주는 혁신클린시스템으로 20여년간 국내외 주요시설에 공급해오고 있습니다.



1

☉ 의료시설용

엘리베이터 탑승 시 세균으로 인한 치명적인 공기 전염을 완벽히 차단하고, 의료시설, 의학연구소, 요양 시설 및 제약회사 내의 공기 중 각종 세균, 유해 물질, 미세먼지 등의 제거에 필수불가결한 독보적 솔루션입니다. 탑승카의 좁은 공간 내에서의 감염을 예방하는 신개념 클린테크롤로지 특수승강기입니다.



☉ 반도체제조시설용

초정밀 제품을 생산하는 반도체공정, 광학공정 및 정밀공정에 필수적인 미세분진처리 클린시스템에 최적화된 노바클린엘리베이터는 고성능 유동공간 클린엘리베이터 시스템입니다.



☉ 식품제조시설용

작업자와 원자재의 이동이 많은 가공, 포장, 보관 등의 식품제조과정에 심각한 위해를 초래하는 해충, 공기 중 부유입자, 바이러스, 박테리아, 세균 등을 완전하게 제거하여 청정하고 안전한 식품 생산환경을 보장합니다.



1 SK실트론 Class 100 2 농심 구미공장 3 루셈 구미공장 Class 1000

노바클린엘리베이터의 용도

- 의료시설용
- 반도체제조시설용
- 식품제조시설용



Prevention

- 엘리베이터의 탑승공간 내 전염예방
Closed Elevator Space Infection
- 탑승카 내의 살균·정화
Sterilization and Purification





Spara[®]



파노라믹 엘리베이터[®]

스파라 파노라믹 제품라인은 건축물의 얼굴인 엘리베이터를 예술작품 수준으로 완성하여 건물의 품격을 높여줍니다. 360°라운드, 팔각형, 사각형 및 부분 전망형으로 각각의 설치환경에 맞추어 개별디자인 제작 설치됩니다.

스파라 파노라믹 엘리베이터는 고객의 희망사항과 건물디자이너의 요청을 받아드려 단 하나밖에 없는 스페셜 디자인의 파노라믹엘리베이터가 될 것입니다.



1 BMW센터, 러시아



2 서울시청역



3 서울 명동 피자하우스



1 울산 평강교회



2 인천 낙원제일 교회



3 울산 제일교회



4 360° 파노라믹 모델



Home Elevator

안전설계와 정속주행에 최적화된 송산의 Home Elevator는 고품격 인테리어에 어울리는 최고급자재와 사용 편리성을 위한 소비자 우선 디자인으로 송산의 기술력이 응집된 혁신적인 제품입니다.



송산의 VVIP용 홈엘리베이터는 국·내외 다수 설치되어 안전하고 편리하게 운행되고 있어 고객님들에게 큰 만족감을 드리고 있습니다.

1 ○○그룹 체어맨 저택

- 저소음 설계로 정속주행 실천
- 사용자 편의 위주의 기술 설계
- 고품격 인테리어에 어울리는 안정적 디자인
- 최고급 마감재로 소비자 품위 유지
- 개별 맞춤 디자인 및 설계 적용



2 ○○그룹 체어맨 저택



- 안전설계를 최우선으로 송산의 기술력이 집중된 첨단제품
- 혁신기술과 신개념 디자인이 결합된 송산 기술력의 핵심자본과 산업기반기술 선정으로 입증된 기술력의 집약제품입니다.

3 ○○그룹 체어맨 세컨하우스



에스컬레이터 무빙워크 SPEC901, 902[®]

국내최초로 **전천후옥외형 에스컬레이터**를 개발하여 설치한 송산 SPEC901, 승객 안전을 가장 최우선으로 디자인한 에스컬레이터, 역주행사고방지시스템, 에너지세이빙 알파플러스시스템이 구비된 신개념 엘리베이터로 KORAIL, 서울지하철, 아시아문화의전당, 서울고속버스터미널, 블라디보스톡 쇼핑센터 등에 시설되어 안전하게 운행되고 있습니다.



3

알파플러스 에너지절약 시스템은 자동으로 승객의 진출 및 탑승로드를 감지하여 최적의 상태로 운행 관제 모니터링 시스템입니다. 송산 PTS-CS는 승강기의 운행상태를 실시간으로 원격모니터링 하여 안전운행과 고장을 예방하는 시스템입니다.

에스컬레이터, 무빙워크는 단시간에 많은 승객을 수송하는 승강장치로 충분한 안전율, 고신뢰성 소재, 고품질 제작, 설치 및 철저한 관리로 성능을 보장해 드립니다.

스펙 901, 902의 옥외전천후형 및 고하중용 에스컬레이터는 가혹한 사용환경에 대한 혁신적인 설계기술 및 노하우가 집결된 제품입니다.



1



2

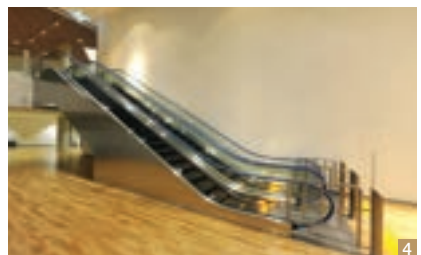

4

1 강남구청역 2 국내최초 옥외전천후형 춘향테마파크 3 양평역 4 아시아문화의전당 5 애경백화점 6 무빙워크 수원역 외

건축물의 특성 및 각기 다른 운행환경을 중시하여 설계 초기단계에서부터 이용객의 안전과 만족까지 세심하게 배려하여, 법적기준치보다 월등한 설계안전율, 최첨단 디자인과 안전한 성능으로 제작됩니다.



특허증



성능인증서



5



6

S-Brake®



- 01 | 어떠한 원인의 역주행 과속 사고도 안전하게 방지
- 02 | 기존의 운행 중인 에스컬레이터에도 현장설치 가능
- 03 | 강력하고 부드러운 첨단 신기술특허 유압제동방식
- 04 | 역주행, 과속을 스스로 감지 및 제동하는 독립적 시스템

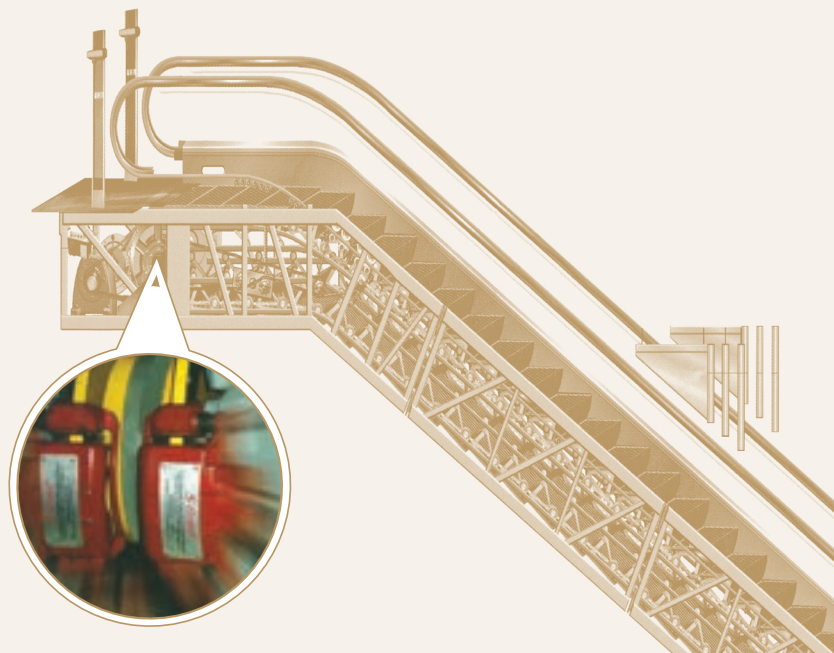



A 오토리프트® AUTO LIFT

송산의 오토리프트는 빠르고 정밀한 제어가 가능한 자동창고의 핵심 설비로 산업현장 수직물류이동의 생산성을 향상시키는 시스템으로 국내외 주요 대형 물류시설에 공급해오고 있습니다.



오토리프트 산업용 전자동 물류 시스템

- 오토리프트 산업용 전자동 물류 시스템
- 산업용 전자동 물류 시스템(Industrial Auto-Transportation System)
- 산업현장 수직물류이동의 생산성 향상의 솔루션
- 고성능 로프식 엘리베이터 AC-VVVF INVERTOR DRIVE
- 설치조건 : 초저온, 냉동, 냉장, 상온, 정온, 실내, 실외 환경에 적합한 특수설계 적용
- 고객의 안전과 편의를 최우선으로 하는 완벽하고 철저한 사후관리



리프트시스템의구동장치
특허증



물품이 적재된 목재 팔레트의
자동 반송 시스템 특허증



1 돌 코리아 냉장물류센터 2 한화 물류센터 3 STS 반도체통신 4 아주 LNF 냉동창고 5 오산물류센터 6 무림페이퍼



수직이착륙장엘리베이터 UAM ELEVATOR

UAM · 수직이착륙 도심항공 터미널

기체를 이착륙장에서 수직, 수평, 회전 이동시킬수 있어서 격납, 정비, 충전, 유지보수를 수행 할 수 있고, 안정성과 효율성을 극대화한 퓨처리스 신개념 엘리베이터



수직이착륙장 엘리베이터



1

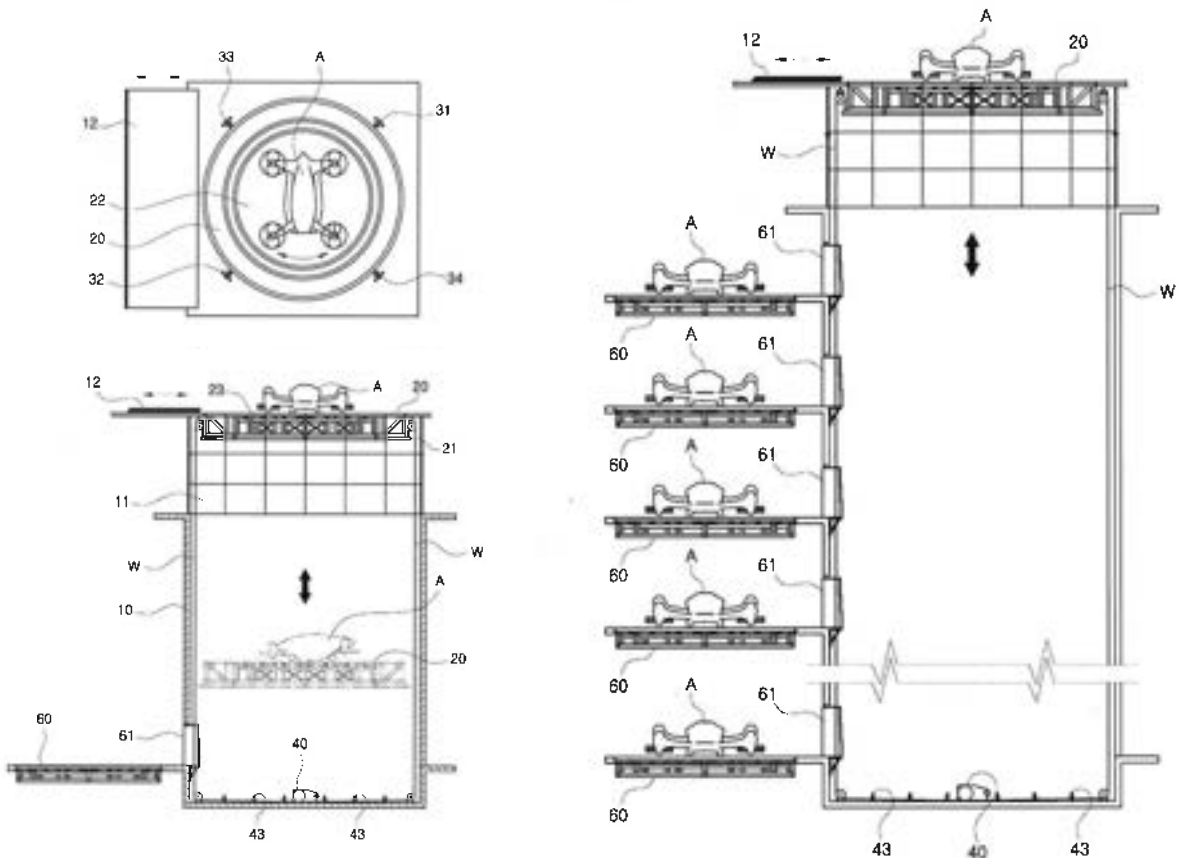



H 헬리포트엘리베이터® HELI PORT ELEVATOR

응급의료시설 · VIP용 · 비상용

최상층이 평면인 헬리포트 엘리베이터는 일반구조엘리베이터의 시설이 불가능한 헬리포트용 시스템으로 최첨단 성능과 완벽한 안전성으로 의료요양시설, 고층빌딩 비상용, VIP용으로 설치 운행됩니다.



헬리포트 엘리베이터





T 텔레스코픽서포트® TELESCOPIC SUPPORT

건설현장·해양플랜트·대형 선박 건조·화학플랜트·광산 등의 혁신적인 생산성과 안전솔루션! 1톤부터 500톤까지 간편하고 안전하게 지지하는 텔레스코픽서포트! 송산특수엘리베이터가 세계 최초로 이루어 냈습니다!



텔레스코픽서포트의 용도 및 특징

- 신속하고 간편한 설치 및 철거, 최고의 경제성,
- 기존방식대비 작업시간 70%절감, 비용 50%절감
- 건설현장, 해양플랜트 및 대형선박 건조의 생산성 혁신기법
- 일체형 모듈의 자체 승하강 높이 조절식 정밀한 레벨조절
- 크레인 작업이 필요없는 자립형 다목적 서포트
- 지진 또는 여러 원인으로 건축물 및 교량 등의 붕괴 위험시 긴급비상대책으로 설치하여 안전사고를 방지
- 신속·정확, 가장 안전한 서포트
- 수직·수평·경사·하중지지 시스템
- 제조공정의 혁신과 안전하고 효율적인 작업환경
- 포터블 구동유닛에 의한 안전하고 간편한 승하강
- 설치, 운반, 보관 및 재사용이 용이

고하중 잠금장치



어떠한 경우에도 추락을 방지하는 안전한 자동 잠금장치

서포트 고정장치



사용높이로 작동 후 STAGE 1, 2, 3을 고정볼트로 견고하게 고정하는 장치

좌굴방지 장치



텔레스코픽 서포트를 복렬설치시 고하중 고소지지 좌굴방지를 위해 간편하게 크로스 브레싱 장착가능

상부 자동유압 레벨장치



온도변화 및 어떠한 상황에서도 정밀 하고, 안전하게 자동으로 하중을 지지(선택사항)

- Note : 1. 텔레스코픽 서포트 승하강 구동장치는 포터블 형으로 간단히 탈착되며, 서포트 마다 설치할 필요가 없습니다.
 2. 텔레스코픽 서포트는 단독 또는 복렬로 연결 사용이 가능합니다.
 3. Cross Bracing은 필요시 간편하게 Bolt 구조로 사용할 수 있습니다.
 4. 최상부의 Hydraulic Automatic Top Leveling Unit은 정밀하고 안전하게 자동으로 레벨을 유지합니다.
 5. 텔레스코픽서포트는 CCTV & 원격관리 모니터링 시스템을 장착 가능하며 안전하고 간편하게 지상에서 무선으로 리모콘 컨트롤이 됩니다.
 6. 기계식 추락안전 장치는 어떠한 경우에도 추락을 방지합니다.



특허증



표준설계제원표

Capacity (ton/max)	1	10	50	100	200	300	500
Height (m)	10	20	30	40	50	60	80
	(H 치수는 하중 및 사용환경에 따라 변경가능)						
W (mm)	200	400	600	1000	1200	1400	2000
	(W 치수는 높이, 하중, 사용환경에 따라 변경가능)						
D (mm)	200	400	600	1000	1200	1400	2000
	(D 치수는 높이, 하중, 사용환경에 따라 변경가능)						



L 선박건조용 워크스테이션[®] LNG WORK STATION

세계최초 송산의 LNG워크스테이션은 LNG선박 건조의 혁신적인 무족장 리프팅 3D 동시작업 시스템으로 프로젝트의 원가절감, 공기단축, 안전혁신 차세대 시스템입니다.



1



1 LNG선 카고탱크 내부도 2 LNG선박 내부 3 3D 워크스테이션 4 작업대 자동이송

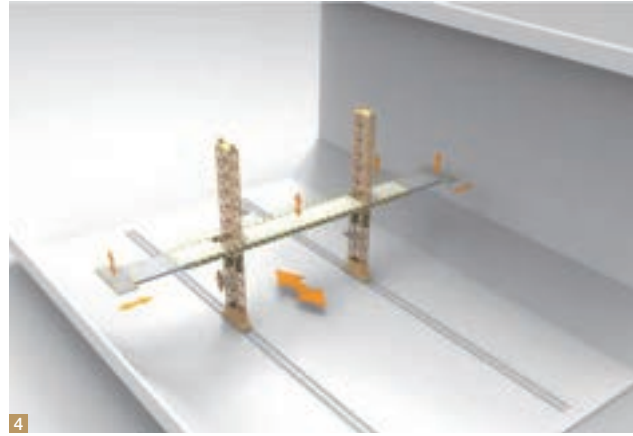
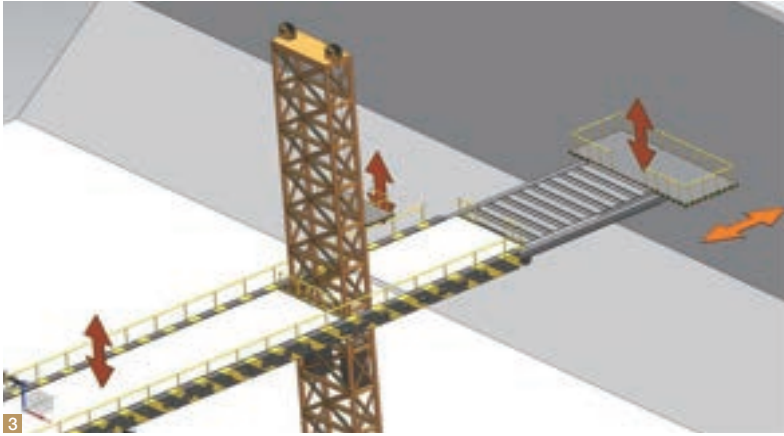

워크스테이션 시스템

- LNG 카고 탱크 작업용
- 전, 후, 좌, 우, 상, 하 작업용
- LNG 멀티 작업용 워크스테이션
- 자재양중 리프트 부설
- 무족장 리프팅 3D 작업시스템

TECHNICAL SPECIFICATION

- ① 워크스테이션 기준 치수
W: 15~50 m, H: 15~60 m, L: 40~120 m
- ② 용량 및 가동속도
Duty Load: 10 ton, Working table: 5 ton, AC-VVVF 5~30 m/min
- ③ 자재양중 리프트: 2~3 ton, 45~60m/min, 2 units
- ④ 스트러처: 고강도 경량 모듈 스트러처
- ⑤ 비상계단(선택사항)



LNG워크스테이션 특허증

표준설계제원표

비교항목	무족장 LNG 워크스테이션	기존 족장 방식
Total Time(days)	Approx. Assy 30 + Dis Assy 10	Approx. Assy 60 + Dis Assy 30
Total Man hour	Approx. 4,000~5,000	Approx. 40,000~50,000
Total Cost	Approx. 50% Lower than Existing Method	Approx. 200% Higher than Work Station Method
Safety Factor	Excellent	Normal

주요고객 및 실적

공항 · 항만



- 인천국제공항
- 김포국제공항
- 테헤란 이맘호메이니 국제공항
- 서울고속버스터미널
- 서울남부터미널
- 부산항만공사
- 인천항 크루즈 터미널

철도 · 지하철



- 코레일
- 서울지하철
- 인천지하철
- 대구지하철
- 광주지하철
- 부산역
- 중국전철
- 서울도시철도

산업시설



- 삼성전자
- 삼성디스플레이
- 삼성물산
- 삼성엔지니어링
- 삼성중공업
- 현대건설
- 현대중공업
- 현대엔지니어링
- 현대오일뱅크
- 현대제철
- 한국전력공사
- 한국수력원자력
- 한국남부발전
- 롯데건설
- GS건설
- 루셈
- 현대글로벌비스
- 인팩스 주식회사
- Statoil
- 퍼시스
- 대우중공업
- 코닝
- Bharat Oman Refineries Limited
- Hindustan Petroleum Corporation Limited
- 대륭건설
- Tecmip FMC
- JGC
- 장학건설
- LG디스플레이
- LG화학
- 서브원 / S&I
- 농심
- 현대모비스
- 포스코
- 대림산업
- 한화건설
- 한화도탈
- SK건설
- PPI평화
- 호전실업
- CJ건설
- S-OIL
- 수산중공업
- 유진초저온
- NRS-HanEx
- L&P코스메틱
- 유한킴벌리
- BASF
- Exxon Mobil
- 코오롱
- 도요엔지니어링
- Indian Oil Corporation Limit
- Engineers India Limited
- L&T
- Technimont
- Phosagro

정부 · 관공서



- 국회의사당
- 식품의약품안전청
- 한국조폐공사
- 감사원
- 한국문화콘텐츠진흥원
- 서울특별시청
- 법무부
- 국립극장
- 대만총통관저
- 모스크바 시청

쇼핑센터



- 롯데백화점
- 홈플러스
- 테스코
- 서울 클럽
- 블라디보스톡 백화점
- 애경백화점

교육시설



- 서울시립대학교
- 마산대학교
- 강원대학교
- 대구대학교
- 제주국제도시
- 대안대학교
- 이란 사마 대학교
- 나사렛새꿈학교

주거시설



- | | |
|------------------|--------------|
| ■ SK건설 | ■ TC레티노바 |
| ■ 동원아파트 | ■ 패트리샤 루 문비 |
| ■ 동부빌딩 | ■ 콤섬 트 베리 |
| ■ KCC | ■ 오르도 호니 키제 |
| ■ 대림산업 | ■ 데츠 카야 볼 니카 |
| ■ 대법원·검찰청 | ■ 알 링하 누스 빌딩 |
| ■ 구화빌딩 | ■ 테헤란 라지 빌딩 |
| ■ 플로랑스 모스크바 | ■ 마놀즈빌딩 |
| ■ 하얏트빌딩 | ■ GS 건설 |
| ■ 모스크바 Mayak 뉴타운 | ■ 재승빌딩 |

의료 · 복지시설



- 홍천장애복지협회
- 삼성전자복지관
- 김성훈한방의원
- 부평의료기관
- 러시아 트베리 정부아동병원
- Sharing Fountain Nursing Home
- 신&박 안과 클리닉
- 춘천 시립화장장

문화 · 관람시설



- | | |
|---------------|---------------|
| ■ 서울 사비나미술관 | ■ 대전월드컵경기장 |
| ■ 아시아문화의전당 | ■ 충주국가스포츠센터 |
| ■ 이영미술관 | ■ 정왕어울림국민체육센터 |
| ■ 신사동미술관 | ■ DMZ 제3땅굴 |
| ■ 을숙도 전망대 | ■ 춘향테마파크 |
| ■ 일산 노래하는 분수대 | ■ 아태무형문화유산전당 |

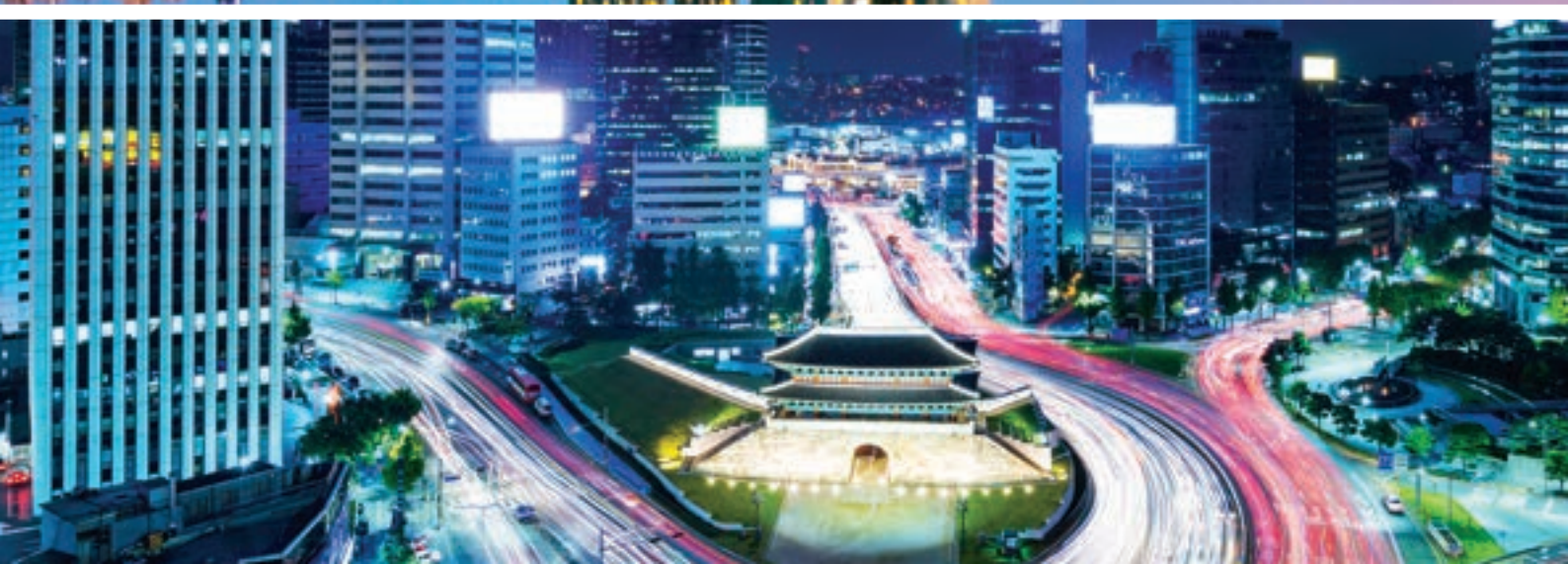





(주) 송산 특수엘리베이터

본사 · 공장

경기도 시흥시 시화국가산업단지 마유로 70번길 65 (우)15113

Tel : 031 433 2255 Fax : 031 433 6295

<http://www.songsan.co.kr>

e-mail : songsan@songsan.co.kr

고객서비스센터, 지방사무소

서울, 부산, 인천, 대구, 대전, 울산, 안양, 광주

천안 아산, 거제

Oversea marketing dept.

TEL : +82 31 433 9671 Contact : Sophia Kim

e-mail : omd@songsan.co.kr

Overseas Partners

Russia, Kazakhstan, Uzbekistan, Turkmenistan, Myanmar, Vietnam, South America,
Saudi Arabia, Iran, UAE, Bangladesh, Malaysia, China, Taiwan, Honduras, Philippines, Indonesia,
Poland, Mongolia, Singapore, Panama, Guam